

Armigo

Your friend in weedbrushing

**GEBRUIKSAANWIJZING ARMIGO ONKRUIDBORSTELS VOOR BOSMAAIERS
USER MANUAL ARMIGO WEEDBRUSHES FOR BRUSHCUTTERS
GEBRAUCHSANLEITUNG ARMIGO UNKRAUTBÜRSTEN FÜR FREISCHNEIDER
MODE D'EMPLOI BROSSES ARMIGO POUR DÉBROUSSAILLEUSES**



ARMIGO 2



ARMIGO TRIPOLO



ARMIGO MULTIPLO



DEZE GEBRUIKERSHANDLEIDING GEEFT INSTRUCTIES VOOR DE MONTAGE, HET GEBRUIK EN DE VEILIGHEIDSVOORSCHRIFTEN VAN DE BORSTELKOP ARMIGO 2, ARMIGO TRILPO EN ARMIGO MULTIPLO

THE USER MANUAL GIVES INSTRUCTIONS FOR MOUNTING, USE AND SECURITY REGULATIONS OF THE BRUSH HEAD ARMIGO 2, ARMIGO TRILPO AND ARMIGO MULTIPLO

DIESE BEDIENUNGSANLEITUNG ENTHÄLT ANWEISUNGEN ZUR MONTAGE, VERWENDUNG UND SICHERHEITSVORSCHRIFTEN FÜR DEN BÜRSTENKOPF ARMIGO 2, TRIPLO UND ARMIGO MULTIPLO

CE MANUEL D'UTILISATION FOURNIT DES INSTRUCTIONS POUR LE MONTAGE, L'UTILISATION ET LES INSTRUCTIONS DE SÉCURITÉ DE LA TÊTE DE BROSE ARMIGO 2, ARMIGO TRILPO ET ARMIGO MULTIPLO

VEILIGHEIDSVOORSCHRIFTEN, SECURITY REGULATIONS, SICHERHEITSBESTIMMUNGEN, CONSIGNES DE SÉCURITÉ

LEES DE VEILIGHEIDSVOORSCHRIFTEN VOORDAT U DE BORSTELKOP VOOR HET EERST GEBRUIKT EN ZORG ERVOOR DAT U VOLLEDIGE KENNIS HEBT VAN DE VEILIGE WERKING VAN DE ARMIGO. DE FABRIKANT EN/OF DEALER IS NIET VERANTWOORDELIJK VOOR SCHADE DIE IS ONTSTAAN DOOR HET GEBRUIK VAN DE BOVENSTAANDE APPARATUUR OP DE BOSMAAIER EN HET MILIEU. ONDER VOORBEHOUD VAN TECHNISCHE WIJZIGINGEN. ALLE GEBRUIK IS OP EIGEN RISICO.

PLEASE READ THE REGULATIONS PRIOR TO YOUR FIRST USE OF THE BRUSHHEAD AND ENSURE YOURSELF TO HAVE FULL KNOWLEDGE OF THE SAFE OPERATION OF THE ARMIGO. THE MANUFACTURER AND/OR DEALER IS NOT RESPONSIBLE FOR DAMAGE WHICH IS CAUSED BY USE OF THE ABOVE MENTIONED EQUIPMENT ON THE BRUSH CUTTER AND THE ENVIRONMENT. UNDER RESERVATION OF TECHNICAL CHANGES. ALL USE IS YOUR OWN RISC.

LESEN SIE DIE SICHERHEITSHINWEISE, BEVOR SIE DEN BÜRSTENKOPF ZUM ERSTEN MAL VERWENDEN, UND STELLEN SIE SICHER, DASS SIE ÜBER DEN SICHEREN BETRIEB DES ARMIGO VOLLSTÄNDIG KENNTNIS HABEN. DER HERSTELLER UND/ODER HÄNDLER IST NICHT VERANTWORTLICH FÜR SCHÄDEN, DIE AUS DER VERWENDUNG DER OBEN GENANNTEN GERÄTE AN DER FREISCHNEIDER UND DER UMGEBUNG ENTSTEHEN. TECHNISCHE ÄNDERUNGEN VORBEHALTEN. JEGLICHE NUTZUNG ERFOLGT AUF EIGENE GEFAHR.

LISEZ LES CONSIGNES DE SÉCURITÉ AVANT D'UTILISER LA TÊTE DE BROSE POUR LA PREMIÈRE FOIS ET ASSUREZ-VOUS D'AVOIR PLEINE CONNAISSANCE DU FONCTIONNEMENT SÉCURISÉ DE L'ARMIGO. LE FABRICANT ET/OU LE REVENDEUR N'EST PAS RESPONSABLE DE TOUT DOMMAGE CAUSÉ PAR L'UTILISATION DE L'ÉQUIPEMENT CI-DESSUS À LA DÉBROUSSAILLEUSE ET À L'ENVIRONNEMENT. SOUS RÉSERVE DE MODIFICATIONS TECHNIQUES. TOUTE UTILISATION EST À VOS PROPRES RISQUES.



GEZICHTS- EN GEHOOR-
BESCHERMING VEREIST

HEARING AND FACIAL
PROTECTION REQUIRED

GESICHTS- UND GEHÖR-
SCHUTZ ERFORDERLICH

VUE ET OUIE
PROTECTION REQUISE



BESCHERMENDE KLEDING VEREIST

PROTECTIVE CLOTHING REQUIRED

SCHUTZKLEIDUNG ERFORDERLICH

VÊTEMENTS DE PROTECTION OBLIGATOIRES

HOUD U AAN ALLE VOORSCHRIFTEN VAN DE FABRIKANT VAN DE BOSMAAIER, IN HET BIJZONDER DE REGELGEVING VOOR DE GEBRUIKER EN HET WERKVELD. MAXIMUM ROTATIES: 3.000 RPM/MINUUT.



OBSERVE ALL REGULATIONS FROM THE MANUFACTURER OF THE BRUSH CUTTER, ESPECIALLY THE REGULATIONS FOR THE USER AND THE WORKING FIELD. MAXIMUM ROUNDS: 3.000 RPM.

BEFOLGEN SIE ALLE VORSCHRIFTEN DES FREISCHNEIDER HERSTELLER, INSBESONDERE DIE VORSCHRIFTEN FÜR DEN ANWENDER UND DEN ARBEITSBEREICH. MAXIMALE DREHZAH: 3.000 / MIN.

RESPECTER TOUTES LES INSTRUCTIONS DU FABRICANT DE LA DÉBROUSSAILLEUSE, NOTAMMENT LA RÈGLEMENTATION POUR L'UTILISATEUR ET LE DOMAINE DE TRAVAIL. ROTATIONS MAXIMUM : 3 000 RPM/MINUTE.

DE ARMIGO 2 EN ARMIGO TRIPLO ZIJN GESCHIKT VOOR HET VERWIJDEREN VAN ONKRUID OP VERHARDINGEN. DE ARMIGO MULTIPLO IS GESCHIKT VOOR HET VERWIJDEREN VAN ONKRUID OP VERHARDINGEN EN BOSMAAIEN.

THE ARMIGO 2 AND ARMIGO TRIPLO ARE SUITABLE FOR REMOVING WEEDS ON PAVING. THE ARMIGO MULTIPLO IS SUITABLE FOR REMOVING WEEDS ON PAVING AND BRUSH CUTTING.

DER ARMIGO 2 UND DER ARMIGO TRIPLO EIGEN SICH ZUM ENTFERNEN VON UNKRAUT AUF PFLASTERN. DER ARMIGO MULTIPLO EIGNET SICH ZUM ENTFERNEN VON UNKRAUT AUF GEHWEGEN UND FREISCHNEIDEN.

LES ARMIGO 2 ET ARMIGO TRIPLO CONVIENNENT À L'ÉLIMINATION DES MAUVAISES HERBES SUR LES PAVÉS. LES ARMIGO MULTIPLO EST ADAPTÉ À L'ÉLIMINATION DES MAUVAISES HERBES SUR LES PAVAGES ET LES DÉBROUSSAILLEUSES.

NL VOOR GEBRUIK:

- BIJ HET STARTEN VAN DE MACHINE: ZORG ERVOOR DAT ER VOLDOENDE RUIJTE RONDOM DE BORSTELKOP BESCHIKBAAR IS. DOOR DE DRAAIBEWEGING WORDT DE DRAAD VAN DE BORSTELS NAAR BUITEN GEBOGEN IN EEN CIRKEL MET EEN DIAMETER VAN 35 CM.
- CONTROLEER OF ALLE BEVESTIGINGSONDERDELEN GOED ZIJN AANGEDRAID
- GEBRUIK GEEN SYNTHETISCHE BORSTELS EN STALEN BORSTELS IN COMBINATIE
- GEBRUIK GEEN GEBRUIKTE (DAAROM KORTERE) EN NIEUWE BORSTELS IN COMBINATIE
- ZORG ALTIJD VOOR EEN GOED OVERZICHT TIJDENS HET WERKEN MET DE ARMIGO
- LET OP DAT DE BORSTEL NAAR LINKS DRAAIT. DE STOFSTROOM GAAT HIERDOOR NAAR LINKS
- DE WENDBAARHEID WORDT VERBETERD DOOR DE BORSTELKOP IN EEN HOEK VAN 35-45° GRADEN NAAR DE BOVENKANT VAN DE BOSMAAIER TE DRAAIEN
- DE BORSTELDRAAD MOET EEN MINIMALE LENGTE VAN 15 MM HEBBEN. WANNEER DE LENGTE KORTER IS, MOET U DE BORSTELS ONMIDDELIJK VERVANGEN, WANT DIT KAN SCHADE AAN DE BORSTELKOP VEROORZAKEN.
- LET ER TIJDENS HET WERK OP DAT DE MOTOR VAN DE MAAIER NIET OVERVERHIT RAAKT. HET IS BELANGRIJK ALLE BORSTELS EN VERGRENDINGEN TE SMEREN, MONTAGE EN DEMONTAGE KAN DAARDOOR GEMAKKELIJK EN ZONDER SCHADE GEDAAN WORDEN.

TIJDENS GEBRUIK:

HOUD DE BORSTEL DICHT BIJ HET OPPERVLAK. DIT VOORKOMT DAT STOF EN KLEINE STENEN IN DE LUCHT WORDEN GESLINGERD

- TRILLING VAN UW MACHINE IS MOGELIJK DOOR ONBALANS: ZET DE MOTOR ONMIDDELIJK AF
- STERKE TRILLINGEN KUNNEN LEIDEN TOT SCHADE AAN BOSMAAIER EN BOSMAAIER MET ALLE MOGELIJKE GEVOLGEN
- GEBRUIK ALLEEN ORIGINELE BORSTELS
- GEBRUIK DE MAXIMALE MAAT VEILIGHEIDSDOP
- GEBRUIK DE ARMIGO NOOIT VOOR DOELEINDEN WAARVOOR HET NIET IS GEMAAKT
- DRAAG ALTIJD VEILIGHEIDSSCHOENEN EN VEILIGHEIDSKLEDING ALS U MET DE BOSMAAIER WERKT. DEZE BESCHERMEN U TEGEN LOSSE STENEN EN DRADEN VAN DE BORSTEL.
- DRAAG ALTIJD BESCHERMENDE HANDSCHOENEN WANNEER U DE BORSTELS VERWIJDERT.

NA GEBRUIK:

- KOPPEL DE ARMIGO AF VOOR REINIGING OF ONDERHOUD
- GEBRUIK UITSLUITEND ORIGINELE ONDERDELEN VOOR DE ARMIGO
- DE BORSTELKOP MOET NA GEBRUIK GEREINIGD WORDEN OM TE VOORKOMEN DAT VUIL AANKOECT.

ENG BEFORE USE:

- WHEN STARTING THE MACHINE: TAKE CARE THAT ENOUGH ROOM AROUND THE BRUSH HEAD IS AVAILABLE. BY THE TURNING MOVEMENT THE THREAD OF THE BRUSHES WILL BE BENDED TO THE OUTSIDE IN A CIRCLE WITH A DIAMETER OF 35 CM.
- CHECK THAT ALL FIXING PARTS ARE TIGHTENED PROPERLY
- DO NOT USE SYNTHETIC BRUSHES AND STEEL BRUSHES IN COMBINATION
- DO NOT USE ALREADY USED (AND THEREFORE SHORTER) AND NEW BRUSHES IN COMBINATION
- ALWAYS ENSURE A GOOD OVERVIEW WHILE WORKING WITH THE ARMIGO
- NOTE THAT THE BRUSH IS TURNING TO THE LEFT. THE DUST FLOW ALSO SHOOTS TO THE LEFT

- MANEUVERABILITY IS IMPROVED BY TURNING THE BRUSH HEAD IN AN ANGLE OF 35-45° DEGREES TO THE TOP OF THE BRUSH CUTTER
- THE BRUSH THREAD SHOULD HAVE A MINIMAL LENGTH OF 15 MM. WHEN THE LENGTH IS SHORTER, YOU MUST REPLACE THE BRUSHES IMMEDIATELY, BECAUSE THIS CAN CAUSE DAMAGE ON THE BRUSH HEAD.
- WHILE WORKING OBSERVE THAT THE MOWER DOES NOT OVERHEAT.
- IT'S IMPORTANT TO GREASE ALL BRUSHES AND LOCKS. MOUNTING AND DEMOUNTING CAN THEN BE DONE EASILY AND WITHOUT DAMAGE.

IN USE:

- HOLD THE BRUSH CLOSE TO THE SURFACE. THIS PREVENTS DUST AND SMALL STONES TO BE THROWN IN THE AIR
- VIBRATION OF YOUR MACHINE IS POSSIBLE DUE TO UNBALANCE: SHUT DOWN THE ENGINE IMMEDIATELY
- STRONG VIBRATION CAN LEAD TO DAMAGE TO BRUSHES AND BRUSH CUTTER WITH ALL POSSIBLE CONSEQUENCES
- USE ONLY ORIGINAL BRUSHES
- USE THE MAXIMUM SIZE SAFETY CAP
- NEVER USE THE ARMIGO FOR PURPOSES IT WAS NOT MADE FOR
- WHEN WORKING WITH THE BRUSH CUTTER ALWAYS WEAR SAFETY BOOTS AND SAFETY CLOTHING. THESE PROTECT YOU AGAINST LOOSE STONES AND THREADS OF THE BRUSH.
- ALWAYS WEAR PROTECTIVE GLOVES WHEN YOU REMOVE THE BRUSHES.

AFTER USE:

- DISCONNECT THE ARMIGO PRIOR TO CLEANING OR MAINTENANCE
- ONLY USE ORIGINAL SPARE PARTS FOR THE ARMIGO
- THE BRUSH HEAD NEEDS TO BE CLEANED AFTER USE IN ORDER TO PREVENT DIRT FROM INCRUSTING.

DE FÜR DEN EINSATZ:

- BEIM STARTEN DER MASCHINE: ACHTEN SIE AUF AUSREICHEND PLATZ UM DEN BÜRSTENKOPF. DURCH DIE DREHBEWEGUNG WIRD DER DRAHT DER BÜRSTEN NACH AUSSEN ZU EINEM KREIS MIT EINEM DURCHMESSER VON 35 CM GEBOGEN.
- STELLEN SIE SICHER, DASS ALLE BEFESTIGUNGSTEILE RICHTIG ANGEZOGEN SIND
- VERWENDEN SIE GEBRAUCHTE (KÜRZERE) UND NEUE BÜRSTEN NICHT IN KOMBINATION
- SORGEN SIE IMMER FÜR EINEN GUTEN ÜBERBLICK WÄHREND DER ARBEIT MIT DEM ARMIGO
- STELLEN SIE SICHER, DASS DIE BÜRSTE NACH LINKS DREHT. DADURCH WIRD DER STAUBSTROM NACH LINKS GEDREHT.
- DIE MANÖVERBARKEIT WIRD DURCH DEN BÜRSTENKOPF VERBESSERT IN EINEM WINKEL VON 35-45° GRAD ZUR OBERSEITE DER FREISCHNEIDER.
- DER BÜRSTENDRAHT MUSS EINE MINDESTLÄNGE VON 15 MM HABEN. WENN DIE LÄNGE KÜRZER IST, SOLLTEN SIE DIE BÜRSTEN SOFORT ERSETZEN, WEIL DIES ZU SCHÄDEN AM BÜRSTENKOPF FÜHREN KANN.
- BEACHTEN SIE WÄHREND DER ARBEIT, DASS DER MOTOR DES MÄHERS NICHT ÜBERHITZT.
- ES IST WICHTIG, ALLE BÜRSTEN UND VERSCHLÜSSE ZU SCHMIEREN, MONTAGE UND DEMONTAGEN KANN DADURCH EINFACH UND OHNE BESCHÄDIGUNG DURCHGEFÜHRT WERDEN.

BEIM DER BENÜTZUNG:

- HALTEN SIE DIE BÜRSTE NAH AN DER OBERFLÄCHE RAN. DADURCH WIRD VERHINDERT, DASS STAUB UND KLEINE STEINE IN DIE LUFT GESCHLEUDERT WERDEN.
- BEI HEFTIGE VIBRATIONEN IHRER MASCHINE: STELLEN SIE DEN MOTOR SOFORT AB.
- NUR ORIGINALBÜRSTEN VERWENDEN.
- VERWENDEN SIE DEN ARMIGO NIEMALS FÜR ZWECHE, FÜR DIE ER NICHT GEMACHT IST.
- TRAGEN SIE BEIM ARBEITEN MIT DEM FREISCHNEIDER IMMER SICHERHEITSSCHUHE UND SCHUTZKLEIDUNG. DIESE SCHÜTZEN SIE VOR STEINE UND DEN DRÄHTEN DER BÜRSTE
- TRAGEN SIE BEIM ENTFERNEN DER BÜRSTEN IMMER SCHUTZHANDSCHUHE.

NACH GEBRAUCH:

- TRENNEN SIE DEN ARMIGO FÜR REINIGUNGS- ODER WARTUNGSARBEITEN.
- VERWENDEN SIE FÜR DEN ARMIGO NUR ORIGINALTEILE.
- DER BÜRSTENKOPF MUSS NACH DEM GEBRAUCH GEREINIGT WERDEN, UM SCHMUTZANSCHLÜSSE ZU VERMEIDEN.

FR POUR UTILISATION:

- LORS DU DÉMARRAGE DE LA MACHINE : ASSUREZ-VOUS QU'IL Y A ASSEZ D'ESPACE AUTOUR DE LA TÊTE DE BROSSSE.
- PAR LE MOUVEMENT DE ROTATION, LE FIL DES BROSSSES EST PLIÉ VERS L'EXTÉRIEUR EN UN CERCLE D'UN DIAMÈTRE DE 35 CM.
- VÉRIFIER QUE TOUTES LES PIÈCES DE FIXATION SONT CORRECTEMENT SERRÉES
- NE PAS UTILISER DE BROSSSES SYNTHÉTIQUES ET DE BROSSSES EN ACIER EN COMBINAISON
- NE PAS UTILISER DE BROSSSES UTILISÉES (DONC PLUS COURTES) ET NEUVES EN COMBINAISON
- ASSURER TOUJOURS UNE BON APERÇU PENDANT LE TRAVAIL AVEC L'ARMIGO
- ASSUREZ-VOUS QUE LA BROSSSE TOURNE VERS LA GAUCHE. LE FLUX DE POUSSIÈRE VA VERS LA GAUCHE
- LA MANŒUVRABILITÉ EST AMÉLIORÉE EN TOURNANT LA TÊTE DE BROSSSE EN UN ANGLE DE 35 À 45° VERS LE HAUT DE LADÉBROUSSAILLEUSE
- LE FIL DE LA BROSSSE DOIT AVOIR UNE LONGUEUR MINIMUM DE 15 MM. SI LA LONGUEUR EST PLUS COURTE, REMPLACEZ LES BROSSSES IMMÉDIATEMENT CAR CELA POURRAIT ENDOMMAGER LA TÊTE DE BROSSSE.
- PENDANT LE TRAVAIL, ASSUREZ-VOUS QUE LE MOTEUR DE LA TONDEUSE NE SURCHAUFFE PAS.
- IL EST IMPORTANT DE LUBRIFIER TOUTES LES BROSSSES ET SERRURES AFIN QUE LE MONTAGE ET LE DÉMONTAGE PEUVENT ÊTRE FACILES ET SANS DOMMAGES.

LORS DE L'UTILISATION :

- GARDER LA BROSSE PROCHE DE LA SURFACE. CELA EMPÊCHE QUE LA POUSSIÈRE ET LES PETITES PIERRES SONT PROJETÉES EN L'AIR
- DES VIBRATION DE VOTRE MACHINE SONT POSSIBLES EN RAISON D'UN DÉSÉQUILIBRE : COUPEZ IMMÉDIATEMENT LE MOTEUR
- DE FORTES VIBRATIONS PEUVENT ENTRAÎNER DES DOMMAGES À LA DÉBROUSSAILLEUSE AVEC TOUTES LES CONSÉQUENCES POSSIBLES
- UTILISEZ UNIQUEMENT DES PINCEAUX D'ORIGINE
- UTILISER LA TAILLE MAXIMALE DU CAPUCHON DE SÉCURITÉ
- NE JAMAIS UTILISER L'ARMIGO À DES FINS POUR LESQUELLES IL N'A PAS ÉTÉ CONÇU
- PORTEZ TOUJOURS DES CHAUSSURES ET DES VÊTEMENTS DE SÉCURITÉ LORSQUE VOUS TRAVAILLEZ AVEC LA DÉBROUSSAILLEUSE. CEUX-CI VOUS PROTÈGENT CONTRE LES PIERRES ET LES FILS LÂCHÉS DE LA BROSSE.
- TOUJOURS PORTER DES GANTS DE PROTECTION LORS DU RETRAIT DES BROSSES

APRÈS UTILISATION:

- DÉCONNECTER L'ARMIGO AVANT LE NETTOYAGE OU L'ENTRETIEN
- UTILISER UNIQUEMENT DES PIÈCES D'ORIGINE POUR L'ARMIGO
- LA TÊTE DE BROSSE DOIT ÊTRE NETTOYÉE APRÈS UTILISATION POUR ÉVITER LA SALETÉ PROVENANT DE LA CUISSON

**ALS U VRAGEN HEEFT OVER DE VEILIGE WERKING VAN DE ARMIGO: NEEM DAN CONTACT OP MET UW DEALER.
WHEN YOU HAVE ANY QUESTIONS REGARDING THE SAFE OPERATION OF THE ARMIGO: PLEASE CONTACT YOUR DEALER.
WENN SIE FRAGEN ZUM SICHEREN BETRIEB DES ARMIGO HABEN, WENDEN SIE SICH BITTE AN IHREN HÄNDLER.
SI VOUS AVEZ DES QUESTIONS SUR LE FONCTIONNEMENT SÉCURISÉ DE L'ARMIGO, VEUILLEZ CONTACTER VOTRE REVENDEUR.**

BEVESTIGING VAN DE ARMIGO BORSTELKOP

LET OP: LINKSE DRAAD

OPMERKING: HET AANDRAAIMOMENT VOORGESCHREVEN DOOR DE FABRIKANT VAN DE BOSMAAIER

- ZORG ERVOOR DAT HET LAGEROPPERVLAK EN DE AS SCHOON ZIJN.
- PLAATS DE BORSTELKOP OP DE AS EN PLAATS DE RING EN DE MOER, DRAAI DE MOER AAN MET BEHULP VAN EEN 19 MM SLEUTEL.
- GEBRUIK DE ARMIGO PRODUCTEN ALLEEN VOOR MOTOREN MET EEN CILINDERINHOUD VAN 45 CC OF MEER.

MOUNTING OF ARMIGO BRUSH HEAD

NOTE: LEFTHAND THREAD

NOTE: THE PRESCRIBED TIGHTENING BY THE MANUFACTURER OF THE BRUSH CUTTER

- MAKE SURE THE BEARING SURFACE AND AXEL ARE CLEAN
- PLACE THE SHELL ON THE AXEL AND PLACE THE RING AND NUT, TURN THE NUT WITH AID OF A 19 MM WRENCH
- USE THE BRUSHES ONLY FOR MOTORS WITH A CILINDER CONTENT OF 45 CC OR MORE

ANBRINGEN DER ARMIGO BÜRSTENKOPF

HINWEIS: LINKES GEWINDE

HINWEIS: DAS VOM FREISCHNEIDER-HERSTELLER ANGEGBENE DREHMOMENT

- STELLEN SIE SICHER, DASS DAS LAGER UND DIE ACHSE SAUBER SIND.
- SETZEN SIE DEN BÜRSTENKOPF AUF DIE WELLE UND MONTIEREN SIE DIE UNTERLEGSCHIEBE UND DIE MUTTER. ZIEHEN SIE DIE MUTTER MIT EINEM 19-MM-SCHLÜSSEL FEST.
- VERWENDEN SIE DIE ARMIGO-PRODUKTE NUR FÜR MOTOREN MIT EINEM ZYLINDERHUBRAUM VON 45 CC ODER MEHR.

FIXATION DES ARMIGO TÊTE DE BROSSE

REMARQUE : FIL À GAUCHE

REMARQUE : LE COUPLE DE SERRAGE EST PRESCRIT PAR LE FABRICANT DE LA DÉBROUSSAILLEUSE

- ASSUREZ-VOUS QUE LA SURFACE DU ROULEMENT ET L'ARBRE SONT PROPRES.
- PLACEZ LA TÊTE DE BROSSE SUR L'ARBRE ET MONTEZ LA RONDELLE ET L'ÉCROU, SERREZ L'ÉCROU À L'AIDE D'UNE CLÉ DE 19 MM.
- UTILISEZ LES PRODUITS ARMIGO UNIQUEMENT POUR LES MOTEURS D'UNE CAPACITÉ DE CYLINDRE DE 45 CC OU PLUS.

MONTAGE VAN BORSTELS IN ARMIGO 2, AMRIGO TRIPLO EN ARMIGO MULTIPLO

DE ARMIGO TRIPLO EN MULTIPLO KUNNEN ALLEEN MET 3 BORSTELS WORDEN GEBRUIKT

DE ARMIGO 2 KAN ALLEEN MET 2 BORSTELS WORDEN GEBRUIKT

- DRUK OP DE KNOP OM TE ONTGRENDELEN.
- PLAATS DE BORSTELS IN DE DRIEHOEKIGE OPENING.
- DE BORSTELS KUNNEN SLECHTS OP ÉÉN WIJZE WORDEN GEPLAATST, MET DE GROEF TEGENOVER HET SLOT.
- LAAT DE BORG PEN LOS. HET ZAL TERUGKEREN NAAR DE EERSTE POSITIE.
- CONTROLEER OF DE BORG PEN PERFECT PAST.
- U KUNT DIT VISUEEL CONTROLEREN OF DOOR AAN DE BORSTELS TE TREKKEN.

MOUNTING OF BRUSHES IN ARMIGO 2, AMRIGO TRIPLO AND ARMIGO MULTIPLO

THE ARMIGO TRIPLO AND MULTIPLO CAN ONLY BE USED WITH 3 BRUSHES

THE ARMIGO 2 CAN ONLY BE USED WITH 2 BRUSHES

- PUSH THE BUTTON TO UNLOCK

- PUT THE BRUSHES INTO THE TRIANGULAR OPENING
- THE BRUSHES CAN ONLY BE PLACED IN ONE WAY, WITH THE INDENTATION TOWARDS THE LOCK
- LET GO OF THE LOCKING PIN. IT WILL RETURN TO THE FIRST POSITION
- PLEASE CONTROL IF THE LOCKING PIN FITS PERFECTLY.
- YOU CAN CHECK THIS VISUALLY OR BY PULLING ON THE BRUSHES

MONTAGE DER BÜRSTEN IN ARMIGO 2, ARMIGO TRIPLO UND ARMIGO MULTIPLO

DER ARMIGO TRIPLO UND MULTIPLO KÖNNEN NUR MIT 3 BÜRSTEN VERWENDET WERDEN

DER ARMIGO 2 KANN NUR MIT 2 BÜRSTEN VERWENDET WERDEN

- DRÜCKEN SIE DIE TASTE ZUM ENTPERREN.
- SETZEN SIE DIE BÜRSTEN IN DIE DREIECKIGE ÖFFNUNG EIN.
- DIE BÜRSTEN KÖNNEN NUR IN EINER RICHTUNG POSITIONIERT WERDEN, SO DASS SIE RILLE GEGENÜBER DER VERRIEGELUNG SIND.
- LÖSEN SIE DEN SICHERUNGSSTIFT. ES WIRD ZUR ERSTEN POSITION ZURÜCKKEHREN.
- STELLEN SIE SICHER, DASS DER SICHERUNGSSTIFT PERFEKT PASST.
- SIE KÖNNEN DIES VISUELL ODER DURCH ZIEHEN DER BÜRSTEN ÜBERPRÜFEN.

ASSEMBLAGE DE BROSSES DANS ARMIGO 2, ARMIGO TRIPLO ET ARMIGO MULTIPLO

LES ARMIGO TRIPLO ET MULTIPLO NE PEUVENT ÊTRE UTILISÉS QU'AVEC 3 BROSSES

L'ARMIGO 2 NE PEUT ÊTRE UTILISÉ QU'AVEC 2 BROSSES

- APPUYEZ SUR LE BOUTON POUR DÉVERROUILLER.
- PLACEZ LES BROSSES DANS L'OUVERTURE TRIANGULAIRE.
- LES BROSSES NE PEUVENT ÊTRE PLACEES QUE D'UNE SEULE MANIÈRE, AVEC LA RAINURE FACE À LA SERRURE.
- LIBÉREZ LA GOUPILLE DE VERROUILLAGE. IL REVENERA À LA PREMIÈRE POSITION.
- VÉRIFIER QUE LA GOUPILLE DE VERROUILLAGE S'ADAPTE PARFAITEMENT.
- VOUS POUVEZ VÉRIFIER VISUELLEMENT OU EN TIRANT LES BROSSES.

LET OP HET VOLGENDE

- HET IS BELANGRIJK DAT DE BORGPENNEN LICHT WORDEN INGESMEERD OM DE BORSTELS GEMAKKELIJK TE VERVANGEN ZONDER DE BORSTELKOP TE BESCHADIGEN
- DE BORSTELKOP MOET NA GEBRUIK GEREINIGD WORDEN OM AANGEKOEKT VUIL TE VOORKOMEN

PLEASE NOTE THE FOLLOWING

- IT IS IMPORTANT THAT LOCKING PINS ARE GREASED LIGHTLY IN ORDER TO EASE THE REPLACEMENT OF BRUSHES WITHOUT DAMAGING THE BRUSH HEAD.
- THE BRUSH HEAD NEEDS TO BE CLEANED AFTER USE TO AVOID ENCRUSTED DIRT

BITTE BEACHTEN SIE FOLGENDES

- ES IST WICHTIG, DASS DIE VERRIEGELUNGSSTIFTE DIE GEEIGNETE GRÖSSE HABEN, UM DIE BÜRSTEN EINFACH AUSWECHSELN ZU KÖNNEN OHNE DEN BÜRSTENKOPF ZU BESCHÄDIGEN.
- DER BÜRSTENKOPF MUSS NACH DEM GEBRAUCH GEREINIGT WERDEN, UM VERSCHMUTZUNGEN ZU VERMEIDEN

VEUILLEZ NOTER CE QUI SUIT

- IL EST IMPORTANT QUE LES GOUPILLES DE VERROUILLAGE SONT LÉGÈREMENT LUBRIFIÉES POUR REMPLACER FACILEMENT LES BROSSES SANS ENDOMMAGER LA TÊTE DE BROSE
- LA TÊTE DE BROSE DOIT ÊTRE NETTOYÉE APRÈS UTILISATION POUR ÉVITER LA SALETÉ DE S'ACCUMULER

GEBRUIK ALTIJD EEN BESCHERMKAP WANNEER U DE ARMIGO-PRODUCTEN GEBRUIKT

DE BESCHERMKAP IS ONTWIKKELD OM EEN VEILIGE WERKING IN COMBINATIE MET DE BOSMAAIER TE VERBETEREN EN DE VEELZIJDIGE TOEPASSING TE MAXIMALISEREN. DE BESCHERMKAP KAN WORDEN AANGEPAST OM ERVOOR TE ZORGEN DAT DE ONKRUIDBORSTELS ALTIJD DE OPPERVLAKTE EN MOEILIJKE PLEKKEN EN HOEKEN BEREIKEN.

ALWAYS USE A PROTECTION GUARD WHEN USING THE ARMIGO PRODUCTS

THE PROTECTION GUARD HAS BEEN DEVELOPED TO IMPROVE A SAFE OPERATION IN COMBINATION WITH THE BRUSH CUTTER AND MAXIMIZE THE VERSATILE APPLICATION. THE PROTECTION GUARD CAN BE ADJUSTED TO ENSURE THAT THE WEED BRUSHES WILL ALWAYS REACH THE SURFACE AND THE DIFFICULT SPOTS AND CORNERS.

VERWENDEN SIE BEI DER VERWENDUNG DES ARMIGO IMMER EINE SCHUTZHÜLLE.

DER SCHUTZ WURDE ENTWICKELT, UM DEN SICHEREN BETRIEB MIT DEM FREISCHNEIDER ZU VERBESSERN UND DEN VIELSEITIGEN EINSATZ ZU MAXIMIEREN. DER SCHUTZ KANN ANGEPASST WERDEN, UM SICHERZUSTELLEN, DASS DIE UNKRAUTBÜRSTEN IMMER DIE OBERFLÄCHE UND BESTIMMTE STELLEN UND ECKEN ERREICHEN.



UTILISEZ TOUJOURS UNE HOUSSE DE PROTECTION LORS DE L'UTILISATION DES PRODUITS ARMIGO

LA GARDE A ÉTÉ DÉVELOPPÉE POUR AMÉLIORER UN FONCTIONNEMENT SÛR EN COMBINAISON AVEC LA DÉBROUSSAILLEUSE ET POUR MAXIMISER UNE APPLICATION POLYVALENTE. LA PROTECTION PEUT ÊTRE AJUSTÉE POUR GARANTIR QUE LES BROSSES À MAUVAISES HERBES ATTEIGNENT TOUJOURS LA SURFACE LES ENDROITS ET COINS DIFFICILES.

ZORG DAT DE ONKRUIDBORSTELS VRIJ VAN DE BESCHERMKAP KUNNEN DRAAIEN:

LAAT DE BOSMAAIER EENMAAL OP SNELHEID DRAAIEN EN CONTROLEER OF DE ONKRUIDBORSTELS VRIJ DRAAIEN.

WANNEER VRIJE BEWEGING NIET MOGELIJK IS: STEL DE HOEK VAN DE BORSTELKOP IN OF DUW DE STEEL LANGS DE BEVESTIGINGSBEUGELS TOTDAT DEZE VRIJ DRAAIT.

WAARSCHUWING: WANNEER DE BORSTELS NIET VRIJ KUNNEN DRAAIEN KAN DE BESCHERMKAP BESCHADIGD WORDEN

ENSURE THAT THE WEED BRUSHES CAN MOVE FREELY FROM THE PROTECTION GUARD:

LET THE BRUSH CUTTER OPERATE ONCE ON SPEED AND JUDGE IF THE FREE MOVEMENT IS POSSIBLE.

WHEN FREE MOVEMENT IS NOT POSSIBLE: ADJUST THE ANGLE OF BRUSH HEAD OR PUSH THE STALK ALONG THE FIXING BRACKETS UNTIL IT TURNS FREELY.

WARNING: WHEN THE BRUSHES CAN NOT TURN FREELY THE PROTECTION GUARD CAN BE DAMAGED

STELLEN SIE SICHER, DASS SICH DIE UNKRAUTBÜRSTEN NICHT VOM SCHUTZ DREHEN:

LASSEN SIE DIE MOTORSSENSE EINMAL LAUFEN UND PRÜFEN SIE, OB DIE UNKRAUTBÜRSTEN FREI DREHEN.

WENN EINE FREIE BEWEGUNG NICHT MÖGLICH IST: STELLEN SIE DEN WINKEL DES BÜRSTENKOPFES EIN ODER SCHIEBEN SIE DEN GRIFF ENTLANG DER MONTAGEHALTERUNGEN, BIS ER FREI GELEITET IST.

WARNUNG: WENN DIE BÜRSTEN NICHT FREI DREHEN, KANN DER SCHUTZ BESCHÄDIGT WERDEN

ASSUREZ-VOUS QUE LES BROSSES À MAUVAISES HERBES PEUVENT TOURNER LIBREMENT À PARTIR DE LA PROTECTION:

FAITES FONCTIONNER LA DÉBROUSSAILLEUSE UNE FOIS À PLEINE VITESSE ET VÉRIFIEZ QUE LES BROSSES À MAUVAISES HERBES SONT DÉGAGÉES TOURNER.

QUAND LA LIBRE MOUVEMENT N'EST PAS POSSIBLE : AJUSTEZ L'ANGLE DE LA TÊTE DE BROSSSE OU PUSSEZ LA POIGNÉE LE LONG DES SUPPORTS DE MONTAGE JUSQU'À CE QU'ELLE TOURNE LIBREMENT.

AVERTISSEMENT : SI LES BROSSES NE PEUVENT PAS TOURNER LIBREMENT, LA PROTECTION PEUT ÊTRE ENDOMMAGÉE

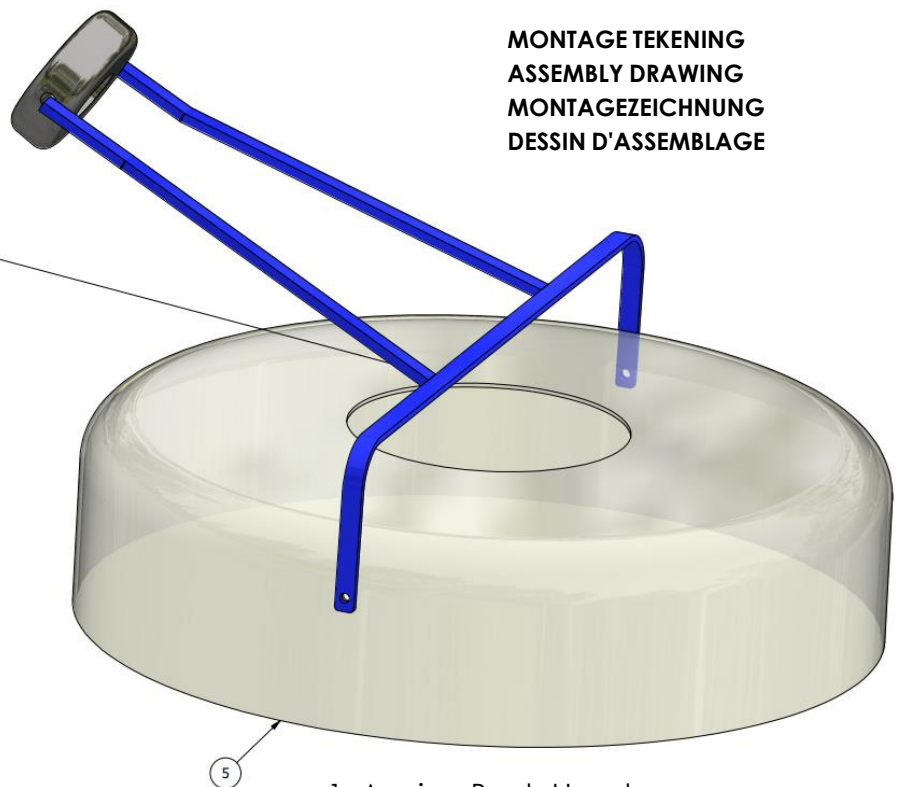
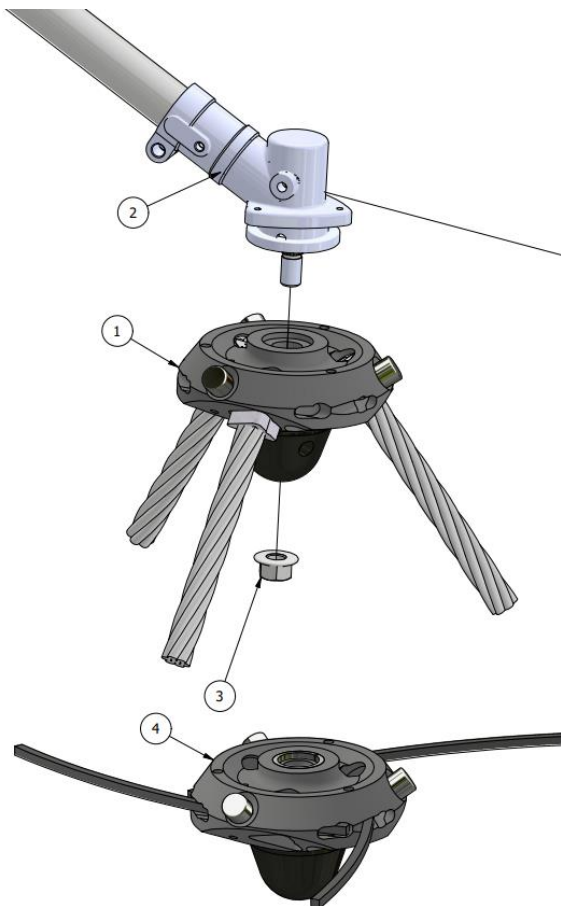

**MONTAGE TEKENING
ASSEMBLY DRAWING
MONTAGEZEICHNUNG
DESSIN D'ASSEMBLAGE**

- 1: Armigo Brush Head
- 2: Brush Cutter
- 3: Nut
- 4: Armigo Mowing Head
- 5: Protective Hood

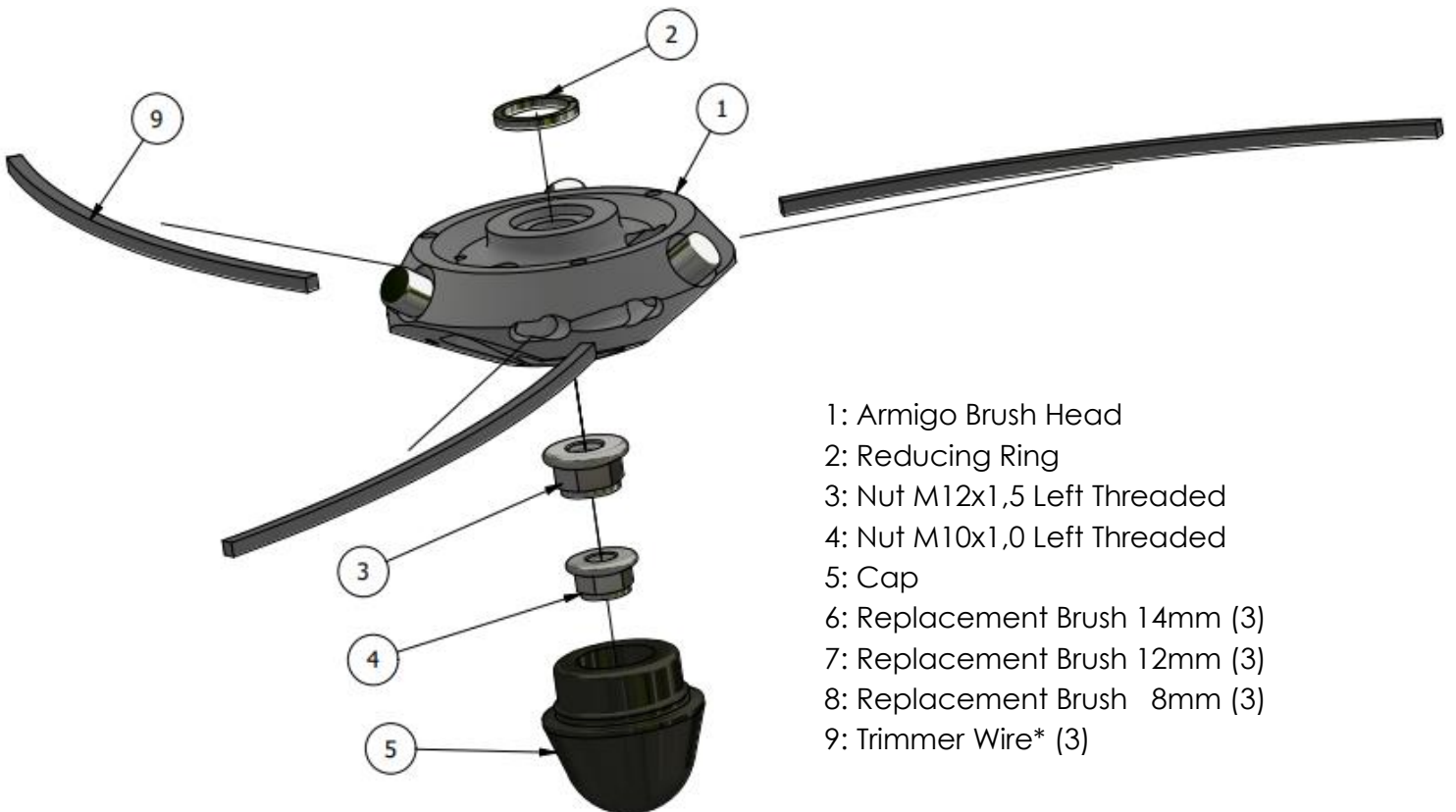
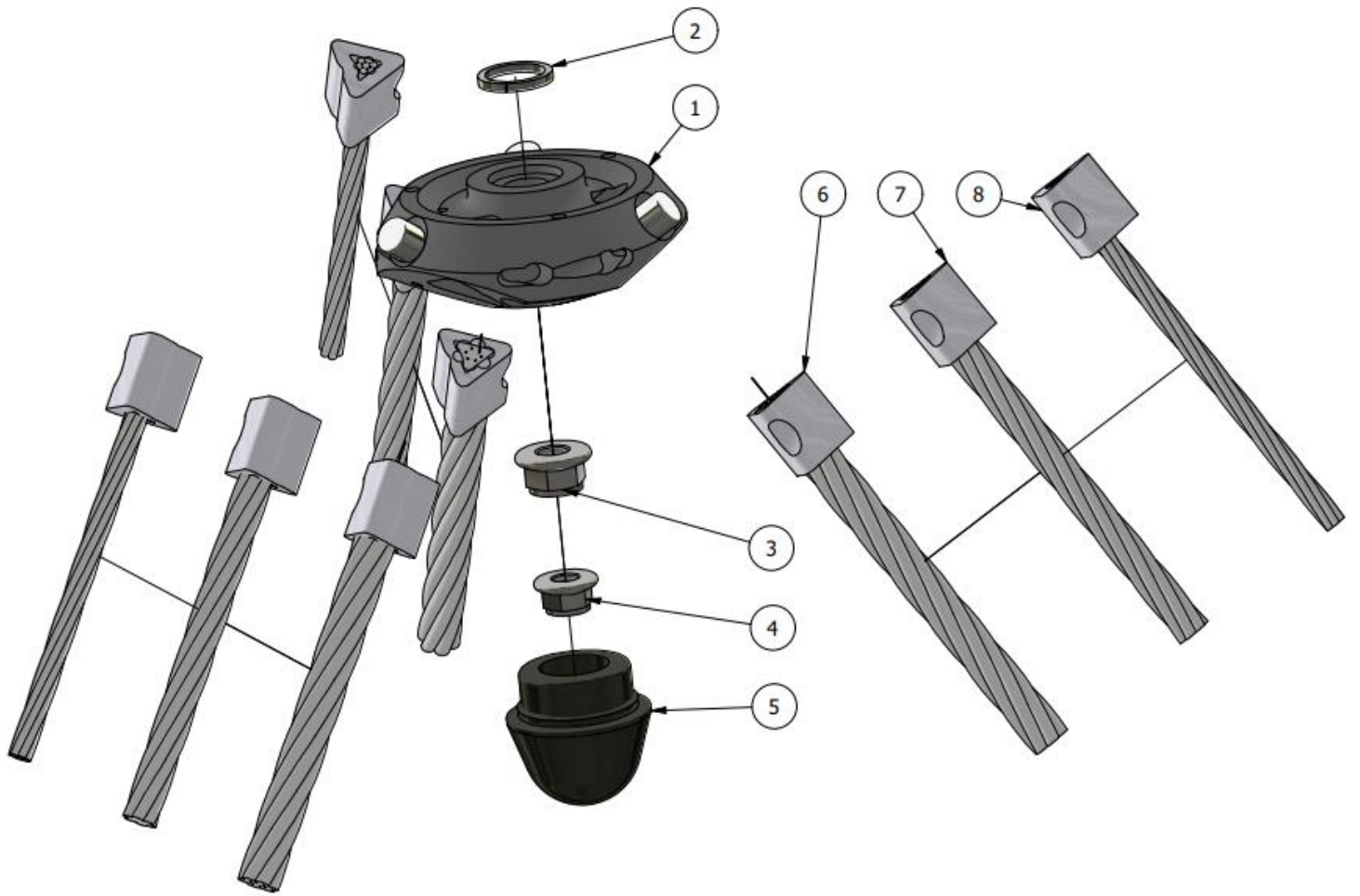

- 1: Armigo Brush Head
- 2: Reducing Ring
- 3: Nut M12x1,5 Left Threaded
- 4: Nut M10x1,0 Left Threaded
- 5: Cap
- 6: Replacement Brush 14mm (3)
- 7: Replacement Brush 12mm (3)
- 8: Replacement Brush 8mm (3)
- 9: Trimmer Wire* (3)

*Use Nylsaw or equivalent wires 3.5 – 4.5mm